

**PL** Latarka z klamrą zaciskową zapewniającą swobodę rąk

**GR** Hands Free Φακός με Σφικτήρα

**CZ** Hands Free Upínací Baterka

**RU** Фонарь на штативе

**HU** Felcsíptethető zseblámpa

**SK** Upínacie handsfree svietidlo

**BG** Фенер с щипка за свободни ръце

**RO** Lanternă cu dispozitiv de fixare „mâini libere”

**EE** Kinnitav kaäed-vabad taskulamp

**LV** Brīvroku kabatas baterija ar stiprinājuma spailēm

**LT** Brīvroku kabatas baterija ar stiprinājuma spailēm

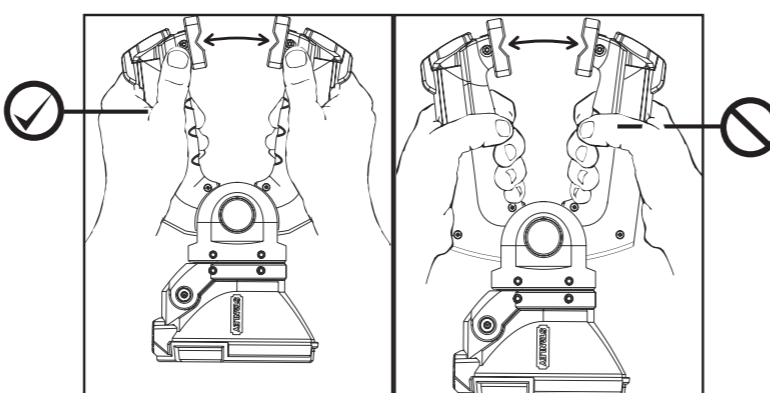
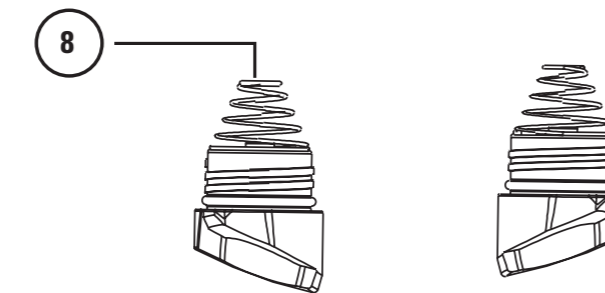
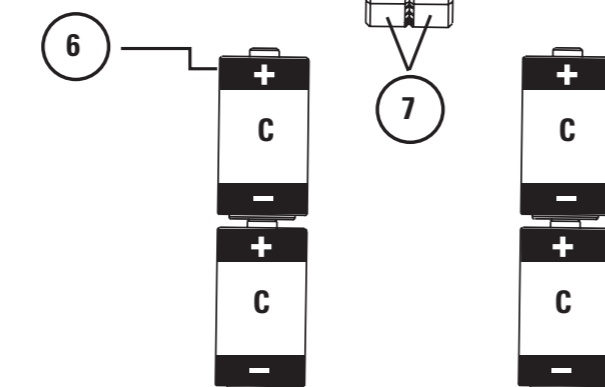
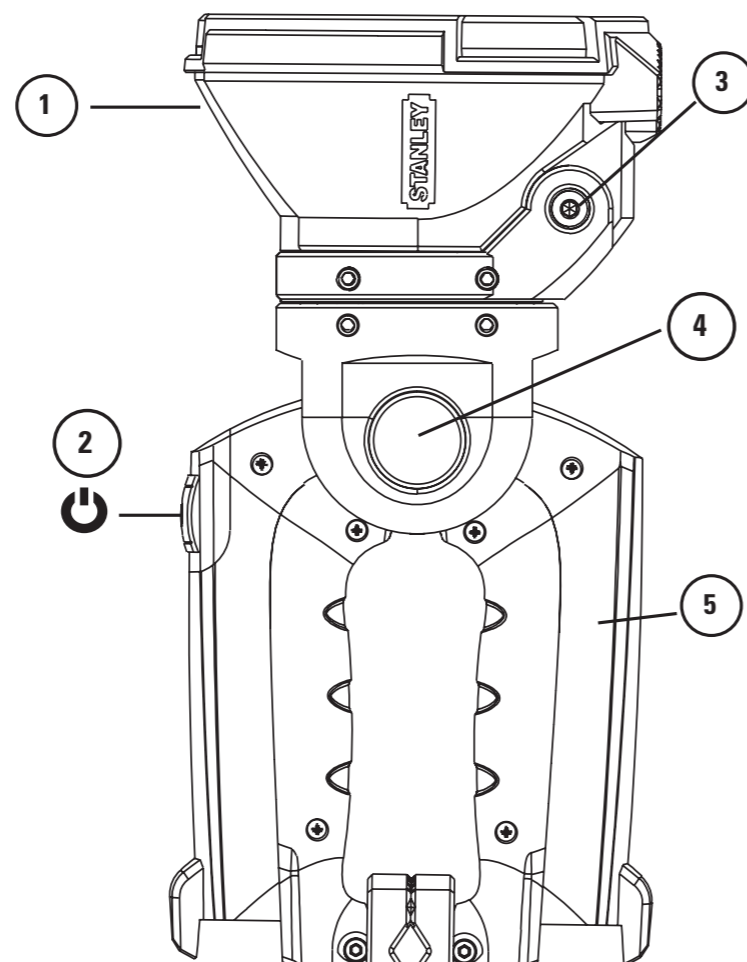

1-95-891

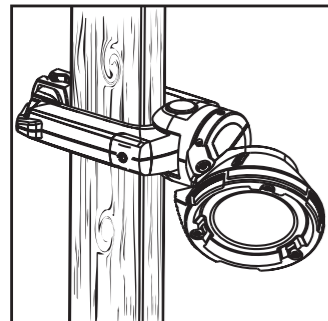

50mm x 100mm (2" x 4")

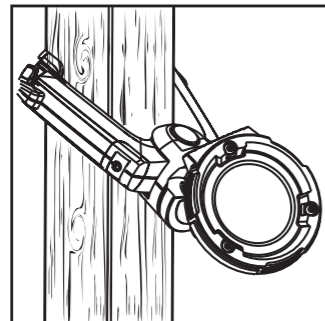

50mm x 50mm (2" x 2")

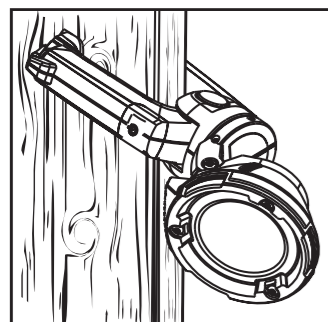

50mm x 200mm (2" x 8")

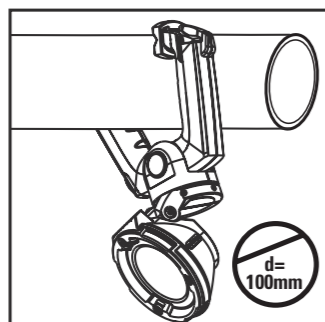

10cm

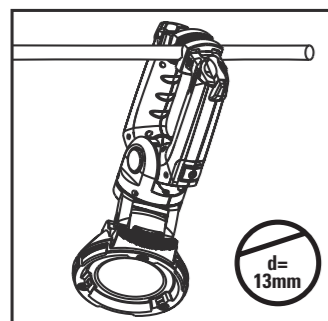

1.3cm

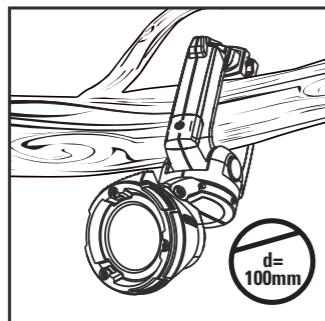

10cm

**PL** *Ogólne zasady bezpieczeństwa*  
**INSTRUKCJE NALEŻY ZACHOWAĆ NA PRZYSZŁOŚĆ**

- |                             |  |
|-----------------------------|--|
| 1 Głowica latarki           | 5 Ramiona klamry zaciskowej                        |
| 2 Włącznik/wyłącznik        | 6 Wymaga stosowania 2 lub 4 baterii tzw. paluszków |
| 3 Przegub głowicy           | 7 Zaciski klamry                                   |
| 4 Przegub klamry zaciskowej | 8 Ostony baterii                                   |

**Bezpieczeństwo miejsca pracy**

- Nie wolno używać latarki w strefie zagrożenia wybuchem, np. w obecności łatwopalnych płynów lub gazów.

**OSTRZEŻENIA:**

- Przechowywać w miejscu niedostępnym dla dzieci.
- Nie należy kierować światła bezpośrednio w stronę oczu innych osób.
- Używać wyłącznie baterii alkalicznych.
- Nie używać razem baterii różnych marek.
- Nie zanurzać latarki w płynach.
- Nie wystawiać latarki z bateriami na działanie wysokich temperatur.
- Kwas znajdujący się w bateriach jest żrący i może powodować poparzenia chemiczne tkanek. W przypadku kontaktu cieczy ze skórą należy ją szybko przemyć wodą z mydłem, a następnie sokiem z cytryny lub octem. W przypadku kontaktu cieczy z oczyma należy je przemywać wodą przez co najmniej 10 minut, a następnie skonsultować się z lekarzem.
- Zawsze wymieniać cały zestaw baterii.

**POSTĘPOWANIE Z BATERIAMI**

**OSTRZEŻENIE!**

- Nie wrzucać akumulatorów do ognia ani nie wystawiać na działanie wysokich temperatur. Akumulatory mogą eksplodować w ogniu. Stosować się do zaleceń producenta baterii dotyczących przechowywania i postępowania. Użyłować baterie zgodnie z zaleceniami producentów baterii.
- Baterie należy przechowywać w miejscu niedostępnym dla dzieci.
- Nie mieszać ani nie niszczyć akumulatorów.
- Nie ładować ani nie używać ponownie baterii alkalicznych.

**KONSERWACJA**

Do czyszczenia latarki należy używać wilgotnej szmatki. Należy uważać, aby do wnętrza latarki nie dostał się płyn, a także aby nie zanurzyć żadnej jej części w płynie.



**CZ** *Všeobecná bezpečnostní pravidla*  
**TYTO POKYNY UCHOVEJTE PRO POZDĚJŠÍ POUŽITÍ**

- |                   |                             |
|-------------------|-----------------------------|
| 1 Hlava baterky   | 5 Upínací nožky             |
| 2 On / Off spínač | 6 Baterie velikosti 2C a 4C |
| 3 Hlavní čep      | 7 Upevňovací svorky         |
| 4 Čep nožky       | 8 Uzávěr monočláňku         |

**Bezpečnost pracovního prostoru**

- Nepoužívejte svítilnu ve výbušném prostředí, například v přítomnosti hořlavých kapalin anebo plynů.

**VAROVÁNÍ:**

- Udržujte mimo dosah dětí.
- Nesvíte světlem přímo do očí jiné osoby.
- Používejte pouze alkalicke baterie.
- Nepoužívejte ve stejné svítilně baterie různých značek.
- Neponožujte svítilnu do kapaliny.
- Nevystavujte svítilnu obsahující baterie příliš vysokým teplotám.
- Elektrolyt je žiravina a může chemicky popálit tkáň. Pokud dojde ke kontaktu elektrolytu s pokožkou, ihned ji omyjte mýdlem a vodou a poté citrónovou šťávou anebo octem. Pokud dojde ke kontaktu elektrolytu s očima, vyplachujte je nejméně 10 minut vodou a vyhledejte lékařskou pomoc.
- Vždy vyměňujte celou sadu baterií.

**MANIPULACE S BATERIEMI**

**VAROVÁNÍ!**

- Nevkládejte baterie do ohně, ani je nevystavujte vysokým teplotám. Baterie mohou v ohni explodovat. Při skladování a manipulaci s bateriemi se řiďte pokyny výrobce baterií. Baterie likvidujte podle doporučení výrobce baterií.
- Udržujte baterie mimo dosah dětí.
- Baterie nerozmačkávejte ani neničte.
- Alkalicke baterie nenabíjejte ani je nepoužívejte opakovaně.

**ÚDRŽBA**

Nástroj čistíte vlhkým hadříkem. Nikdy nedovolte, aby se dovnitř nástroje dostala kapalina a nikdy nedovolte, aby se některá část nástroje ponořila do kapaliny.



**GR** *Γενικοί κανόνες για την ασφάλεια*  
**ΦΥΛΑΞΤΕ ΑΥΤΕΣ ΤΙΣ ΟΔΗΓΙΕΣ**

- |                    |                                       |
|--------------------|---------------------------------------|
| 1 Κεφαλή φακού     | 5 Μοχλοί σύσφιξης                     |
| 2 Διακόπτης On/Off | 6 Χρησιμοποιεί 2 ή 4 μπαταρίες C-cell |
| 3 Άξονας κεφαλής   | 7 Βάση σύσφιξης                       |
| 4 Άξονας σώματος   | 8 Καλύμματα μπαταρίας                 |

**Ασφάλεια στο χώρο εργασίας**

- Μη χρησιμοποιείτε το φακό σε εκρηκτικό περιβάλλον, π.χ. παρουσία εύφλεκτων υγρών ή αερίων.

**ΠΡΟΕΙΔΟΠΟΙΗΣΕΙΣ:**

- Κρατήστε το εργαλείο μακριά από τα παιδιά.
- Μην στρέψετε το φακό απευθείας στα μάτια κάποιου.
- Να χρησιμοποιείτε μόνον alkalicke μπαταρίες.
- Μην χρησιμοποιείτε διαφορετικές μάρκες μπαταρίας στον ίδιο φακό.
- Μη βυθίζετε το φακό σε υγρό.
- Μην εκθέτετε το φακό σε υπερβολική θερμότητα με τις μπαταρίες τοποθετημένες.
- Το υγρό των μπαταριών είναι καυστικό και μπορεί να προκαλέσει χημικά εγκαύματα στους ιστούς. Εάν το υγρό έλθει σε επαφή με το δέρμα, πλύνετε γρήγορα με νερό και σαπούνι και, έπειτα, χρησιμοποιήστε χυμό λεμονιού ή ξύδι. Εάν το υγρό έλθει σε επαφή με τα μάτια σας, ξεπλύνετε τα με νερό επί τουλάχιστον 10 λεπτά και αναζητήστε συμβουλή ιατρού.
- Να αντικαθιστάτε πάντοτε όλο το σετ των μπαταριών.

**ΧΕΙΡΙΣΜΟΣ ΜΠΑΤΑΡΙΩΝ**

**ΠΡΟΕΙΔΟΠΟΙΗΣΗ!**

Μην πετάτε τις μπαταρίες στη φωτιά και μην τις εκθέτετε σε υψηλές θερμοκρασίες. Οι μπαταρίες μπορεί να εκραγούν στη φωτιά. Ακολουθήστε τις οδηγίες του κατασκευαστή των μπαταριών αναφορικά με την αποθήκευση και το χειρισμό τους. Να απορρίπτετε τις μεταχειρισμένες μπαταρίες σύμφωνα με τις συστάσεις του κατασκευαστή των μπαταριών.

- Κρατήστε τις μπαταρίες μακριά από τα παιδιά.
- Μη συνθλίβετε και μην καταστρέψετε τις μπαταρίες.
- Μην επαναφορτίσετε και μην επαναχρησιμοποιείτε alkalicke μπαταρίες.

**ΣΥΝΤΗΡΗΣΗ**

Χρησιμοποιήστε ένα υγρό πανί για να καθαρίσετε το εργαλείο. Ποτέ μην επιτρέπετε την είσοδο υγρού στο εσωτερικό του εργαλείου και ποτέ μην αφήνετε κανένα μέρος του εργαλείου να βυθιστεί σε υγρό.



**RU** *Общие правила безопасности*  
**СОХРАНИТЕ ЭТИ ИНСТРУКЦИИ**

- |                  |  |
|------------------|--|
| 1 Головка фонаря | 5 Зажимные ножки                                     |
| 2 Выключатель    | 6 Работает на 2 или 4 аккумуляторных батареех типа C |
| 3 Шарнир головки | 7 Регулируемые ножки                                 |
| 4 Шарнир ножек   | 8 Колпачки батарей                                   |

**Безопасность рабочей зоны**

- Не работайте с фонарем во взрывоопасных местах, где присутствуют, например, горючие жидкости или газы.

**ПРЕДУПРЕЖДЕНИЕ:**

- Храните в местах, недоступных для детей.
- Не направляйте луч света в глаза окружающим.
- Используйте только щелочные батареи.
- Не используйте батареи разных производителей в одном и том же фонаре.
- Не погружайте фонарь в жидкости.
- Не подвергайте фонарь и батареи воздействию чрезмерно высоких температур.
- Жидкий наполнитель батареи является щелочной средой и при попадании на кожу может вызвать химические ожоги. При попадании жидкости на кожу быстро смойте ее мылом и водой, затем протрите кожу лимонным соком или уксусом. При попадании жидкости в глаза их следует промывать водой в течение как минимум десяти минут. Затем следует обратиться к врачу.
- Всегда полностью заменяйте весь комплект батареей.

**ОБРАЩЕНИЕ С БАТАРЕЕЙ**

**ПРЕДУПРЕЖДЕНИЕ!**

- Избегайте попадания батарей в огонь и воздействия на них высоких температур. При попадании в огонь батареи могут взорваться. Следуйте инструкциям производителя для обеспечения должного хранения батарей и правильного обращения с ними. Утилизируйте батареи в соответствии с рекомендациями производителя.
- Храните батареи в местах, недоступных для детей.
- Не раздавливайте и не уничтожайте батареи.
- Батареи не следует перезаряжать и использовать повторно.

**ОБСЛУЖИВАНИЕ**

Используйте влажную ткань для очистки инструмента. Не допускайте попадания жидкости внутрь инструмента, не погружайте инструмент в какую-либо жидкость.



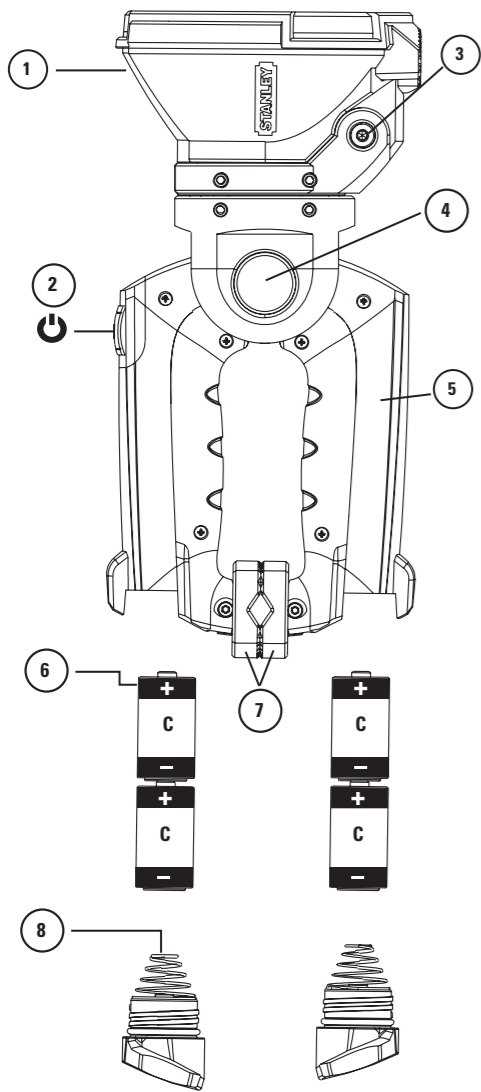

## HU Biztonsági előírások ŐRIZZE MEG AZ UTASÍTÁST

- |                  |                                       |
|------------------|---------------------------------------|
| 1 Zseblámpa fej  | 5 Felcsíptethető lábak                |
| 2 Be/Ki Kapcsoló | 6 2 vagy 4 db AAA (C) elemmel működik |
| 3 Fej csukló     | 7 Csíptető papucs                     |
| 4 Láb csukló     | 8 Elem kupak                          |

### Biztonság

- Tilos a zseblámpát robbanásveszélyes környezetben (gyúlékony folyadékok, gázok jelenlétében) használni.

### FIGYELMEZTETÉSEK:

- Gyermekektől távol tartandó.
- Ne világítson a lámpával közvetlenül személyek szemébe.
- Kizárólag alkáli elemeket használjon.
- Ne használjon eltérő márkájú elemeket egyazon zseblámpához.
- Ne merítse a zseblámpát folyadékba.
- Ne tegye ki a zseblámpát és a benne levő elemeket erős hő hatásának.
- Az elemfolyadék maró hatású, és a testszövetek vegyi égését okozhatja. Ha a folyadék a bőrre kerül, azonnal öblítse le szappanos vízzel, majd citromlével vagy ecettel. Ha a folyadék a szembe kerül, öblítse legalább 10 percen át, és forduljon orvoshoz.
- Mindig az összes elemet cserélje ki.

### ELEMEK KEZELÉSE

### FIGYELMEZTETÉS!

Ne dobja az akkumulátorokat tűzbe, óvja azokat hőhatástól. Az akkumulátorok a tűzben felrobbanhatnak. Kövesse az elemgyártók tárolási és kezelési utasításait. Az elemek ártalmatlanságát a gyártók ajánlásainak megfelelően végezze.

- Tartsa az akkumulátorokat gyermekektől távol.
- Ne törje össze vagy tegye tönkre az akkumulátorokat.
- Az alkáli elemeket tilos tölteni vagy újrafelhasználni.

### KARBANTARTÁS

Az eszköz tisztításához használjon nedves ruhát. Ügyeljen arra, hogy folyadék ne szivárogjon a lámpába, és ne merítse annak egyetlen alkatrészét se folyadékba.



## EE Üldised ohutusreeglid HOIDKE NEED JUHISED ALLES

- |                       |                                    |
|-----------------------|------------------------------------|
| 1 Taskulambi ots      | 5 Kinnitusjalad                    |
| 2 Sisse/välja lülitli | 6 Toide: kaks või neli C patareid. |
| 3 Otsa liigend        | 7 Jalgade klambrid                 |
| 4 Jalgade liigend     | 8 Patareide korgid                 |

### Tööpaiga ohutus

- Ärge kasutage elektritööriistu plahvatusohtlikes kohtades, kergestiühtivate vedelike, gaaside või tolmu läheduses.

### HOIATUSED:

- Hoidke lastele kättesaamatus kohas.
- Ärge suunake taskulambi valgusvihku inimese silma.
- Kasutage vaid leelispatareiseid.
- Ärge kasutage samas taskulambis erinevate tootjate patareiseid.
- Ärge asetage taskulampi vedelike sisse.
- Ärge jätke patareidega taskulampi liigse kuumuse kätte
- Patareivedelik on soõvitav ja võib tekitada keemilisi põletushaavu. Kui vedelik satub nahale, peske seda kiiresti seebi ja vee ning seejärel sidrunimahla või äädikaga. Kui vedelik satub silma, loputage silmi vähemalt 10 minutit veega ning pöörduge arsti poole.
- Vahetage alati terve patareikomplekt korraga välja.

### PATAREIDE KÄSITSEMINE

### HOIATUS!

- Ärge visake akusid tulle ega jätke neid kuumuse kätte. Akud võivad tules plahvatada. Järgige patareitootja juhiseid patareide säilitamiseks ja käsitlemise kohta. Kõrvaldage patareid kasutusest vastavalt patareitootja soovustele.
- Hoidke patareid lastele kättesaamatus kohas.
- Patareiseid ei tohi purustada ega hävitada.
- Leelispatareiseid ei tohi uuesti laadida ega teist korda kasutada.

### HOOLDUS

Kasutage seadme puhastamiseks niisket lappi. Ärge laske vedelikul tööriista ega ühelgi tööriista osal vedelikku sisse sattuda.



## SK Všeobecné pravidlá o bezpečnosti USCHOVAJTE SI TIETO POKYNY

- |                   |                                  |
|-------------------|----------------------------------|
| 1 Hlava svietidla | 5 Upínacie ramená                |
| 2 Vypínač         | 6 Využíva 2 alebo 4 C-cel články |
| 3 Hlavný čap      | 7 Upínacia svorka                |
| 4 Čap ramien      | 8 Uzáver článkov                 |

### Bezpečnosť na pracovisku

- Baterku nepoužívajte vo výbušnom prostredí, ako napríklad v prítomnosti horľavých kvapalín alebo plynov.

### UPOZORNENIA:

- Uchovajte z dosahu detí.
- Nesviette svetlom osobám pred oči.
- Používajte len alkalické batérie.
- V rovnakej baterke nepoužívajte rôzne značky batérií.
- Baterku neponárajte do kvapalín.
- Baterku s vloženými batériami nevystavujte nadmernému teplu.
- Kvapalina batérií je žieravá a mohla by spôsobiť chemické popáleniny tkaniva. Ak sa kvapalina dostane do kontaktu s pokožkou, rýchlo umyte mydlom a vodou a potom citrónu vodu alebo octom. Ak sa kvapalina dostane do kontaktu s očami, vyplachujte ich minimálne 10 minút vodou a vyhľadajte lekársku starostlivosť.
- Vždy vymieňajte celú súpravu batérií.

### MANIPULÁCIA S BATÉRIAMI

### UPOZORNENIE!

Batérie nevkladajte do ohňa alebo ich nevystavujte vysokej teplote. Batérie môžu v ohni vybuchnúť. Postupujte podľa pokynov výrobcu batérií ohľadom ich uskladnenia a manipulácie. Batérie likvidujte v súlade s odporúčaniami výrobcov batérií.

- Batérie uchovajte z dosahu detí.
- Batérie nedrvté alebo neničte.
- Alkalické batérie znova nenabíjajte, prípadne nepoužívajte.

### ÚDRŽBA

Na vyčistenie nástroja použite vlhkú handričku. Nikdy nedovoľte, aby sa kvapalina dostala do nástroja a nikdy nedovoľte, aby sa ktorákoľvek časť nástroja ponorila do kvapaliny



## LV Vispārīgi drošības noteikumi SAGLABĀJIET ŠĪS INSTRUKCIJAS

- |                                   |  |
|-----------------------------------|--|
| 1 Kabatas baterijas galviņa       | 5 Stiprinājuma spailis                 |
| 2 Ieslēgšanas/izslēgšanas slēdzis | 6 Jāizmanto 2 vai 4 C izmēra baterijas |
| 3 Galviņas šarnīrs                | 7 Spaiļu pamatnes atbalsta detaļas     |
| 4 Spaiļu šarnīrs                  | 8 Bateriju vāciņi                      |

### Darba zonas drošība

- Nelietojiet lukturīti sprādzienbīstamā vidē, piemēram, vidē, kur ir uzliesmojoši šķidrums vai gāzes.

### BRĪDINĀJUMI:

- Uzglabājiet instrumentu bērniem nepieejamā vietā.
- Nespidiniet gaismu cilvēkiem tieši acīs.
- Izmantojiet tikai alkālīna baterijas.
- Neizmantojiet vienlaicīgi dažādu ražotāju baterijas.
- Neiegremdējiet lukturīti šķidrums.
- Nepakļaujiet lukturīti, kurā ievietotas baterijas, pārmērīgi augstas temperatūras iedarbībai.
- Bateriju šķidrums ir kodīgs un var radīt ķīmiskus apdegumus. Ja šķidrums nokļuvis uz ādas, nekavējoties nomazgājiet ādu ar ziepēm un ūdeni, pēc tam ar citronu sulu vai etiķi. Ja šķidrums iekļūvis acīs, skalojiet acis ar ūdeni vismaz 10 minūtes un griezieties pie ārsta.
- Vienmēr nomainiet visas baterijas.

### BATERIJAS LIETOŠANA

### BRĪDINĀJUMS!

- Nemetiet baterijas uguni un nepakļaujiet augstas temperatūras iedarbībai. Baterijas uguni var uzsprāgt. Ievērojiet bateriju ražotāja sniegtās instrukcijas par uzglabāšanu un lietošanu. Utilizējiet baterijas atbilstoši bateriju ražotāja ieteikumiem.
- Uzglabājiet baterijas bērniem nepieejamā vietā.
- Nesaspiediet un neiznīciniet baterijas.
- Neuzlādājiet un nelietojiet alkālīna baterijas atkārtoti.

### APKALPOŠANA

Instrumenta tīrīšanai izmantojiet mitru drāniņu. Gādājiet, lai instrumentā neiekļūtu šķidrums un neviena no instrumenta daļām netiktu iegremdēta šķidrumā.



## BG Общи правила за безопасност ЗАПАЗЕТЕ ТЕЗИ ИНСТРУКЦИИ

- |                                 |                                   |
|---------------------------------|-----------------------------------|
| 1 Глава на фенерчето            | 5 Защипващи крака                 |
| 2 Бутон за включване/изключване | 6 Използва 2 или 4 батерии C-cell |
| 3 Основа на главата             | 7 Защипващи крачета               |
| 4 Основа на тялото              | 8 Капачета за батерии             |

### Безопасност на работното място

- Не работете с фенерчето във взривоопасна среда, например в близост до запалими течности или газове.

### ПРЕДУПРЕЖДЕНИЯ:

- Пазете далеч от обсега на деца.
- Не насочвайте светлината директно в очите на човек.
- Използвайте само алкални батерии.
- Не използвайте батерии от различни марки в едно и също фенерче.
- Не потопявайте фенерчето в течности.
- Не излагайте фенерчето, заредено с батерии, на прекомерна топлина.
- Течността в батериите в разяждаща и би могла да причини химически изгаряния на тъканите. Ако течността влезе в контакт с кожата, измийте бързо с вода и сапун, след което с лимонен сок или оцет. Ако течността влезе в контакт с очите ви, изплакнете ги с вода в продължение на минимум 10 минути и потърсете медицинска помощ.
- Винаги сменяйте целия комплект батерии.

### РАБОТА С БАТЕРИИ

### ПРЕДУПРЕЖДЕНИЕ!

Не спазвайте батериите в огън и не ги излагайте на силна топлина. Батериите могат да експлодират в огън. Спазвайте инструкциите на производителя за съхранение и работа. Изхвърляйте батериите в съответствие с препоръките на производителя.

- Пазете батериите далеч от обсега на деца.
- Не чупете и не разрушавайте батериите.
- Не зареждайте и не използвайте повторно алкални батерии.

### ПОДДРЪЖКА

За почистване на инструмента използвайте влажна кърпа. Не допускайте проникване на течност в инструмента и не позволявайте потопяване на никоя част на инструмента в течност.



## LT BENDR. SAUG. TAISYKLĖS SAUGOKITE ŠIAS INSTRUKCIJAS

- |                                   |  |
|-----------------------------------|--|
| 1 Kabatas baterijas galviņa       | 5 Stiprinājuma spailis                 |
| 2 Ieslēgšanas/izslēgšanas slēdzis | 6 Jāizmanto 2 vai 4 C izmēra baterijas |
| 3 Galviņas šarnīrs                | 7 Spaiļu pamatnes atbalsta detaļas     |
| 4 Spaiļu šarnīrs                  | 8 Bateriju vāciņi                      |

### Darbo vietos sauga

- Nenaudokite prožektoriaus sprogioje aplinkoje, pvz., jei netoliese yra degių skysčių, dujų ar dulkių.

### ISPĖJIMAI:

- Laikykite vaikams nepasiekiamoje vietoje.
- Nenukreipkite šviesos tiesiai žmonėms į akis.
- Naudokite tik šarminius elementus.
- Nenaudokite skirtingų rūšių elementų tame pačiame prožektoriaus.
- Nemerkite prožektoriaus į skystį.
- Nepalikite prožektoriaus su baterijomis dideliame karštyje.
- Baterijų skystis yra ėdus ir su tam tikrais audiniais gali sukelti cheminius reakcijas. Skystiui patekus ant odos, tuojau pat jį nuplaukite muilu ir vandeniui, o po to citrinų sultimis ar actu. Skystiui patekus į akis, plaukite jas vandeniui mažiausiai 10 minučių, o po to kreipkitės į medikus.
- Visada pakeiskite visą maitinimo elementų rinkinį.

### MAITINIMO ELEMENTAS NAUDOJIMAS

### ISPĖJIMAS!

- Nemeskite elementų į ugnį ir nepalikite jų aukštoje temperatūroje. Ugnyje elementai gali sprogti. Laikykites gamintojo nurodytų elementų laikymo ir naudojimo instrukcijų. Maitinimo elementus išmeskite pagal gamintojo rekomendacijas.
- Laikykite vaikams nepasiekiamoje vietoje.
- Negadinkite ir nenaikinkite elementų.
- Šarminių elementų nebandykite iš naujo įkrauti arba pakartotinai naudoti.

### PRIEŽIŪRA

Prietaisui išvalyti naudokite drėgną šluostę. Niekada neleiskite skysčiui patekti į prietaisą ir saugokite, kad prietaiso dalys nesusižlaptų.



## RO Reguli generale de siguranță PĂSTRAȚI ACESTE INSTRUCȚIUNI

- |                          |   |
|--------------------------|---|
| 1 Cap lanternă           | 5 Picioare de fixare tip clemă                            |
| 2 Comutator Pornit/Oprit | 6 Funcționează cu acumulatori cu două sau cu patru celule |
| 3 Pivot cap              | 7 Talpi clemă   |
| 4 Pivot picior           | 8 Capace acumulator                                       |

### Siguranța zonei de lucru

- Nu utilizați lanterna într-un mediu exploziv, cum ar fi în prezența lichidelor sau gazelor inflamabile.

### BAVERTISMENTE:

- Nu lăsați la îndemâna copiilor.
- Nu orientați fasciculul de lumină direct spre ochii unei persoane.
- Utilizați numai baterii alcaline.
- Nu utilizați mărci diferite de baterii în aceeași lanternă.
- Nu scufundați lanterna în lichide.
- Nu expuneți lanterna încărcată cu baterii la căldură excesivă.
- Lichidul bateriilor este acid și poate cauza arsuri chimice ale țesuturilor.
- Dacă lichidul intră în contact cu pielea, spălați rapid cu săpun și apă, apoi cu suc de lămâie sau oțet.
- Dacă lichidul intră în contact cu ochii, clătiți cu apă timp de minimum 10 minute și consultați medicul.
- Inlocuiți întotdeauna întregul set de baterii.

### MANEVRAREA BATERIILOR

### AVERTIZARE!

Nu aruncați bateriile în foc și nu le expuneți la căldură puternică. Bateriile pot exploda în foc. Urmați instrucțiunile producătorului de baterii referitoare la depozitare și manevrare. Căsați bateriile conform recomandărilor producătorilor de baterii.

- Nu lăsați bateriile la îndemâna copiilor.
- Nu striviți sau distrugeți bateriile.
- Nu reincărcați sau reutilizați bateriile alcaline.

### ÎNȚREȚINEREA

Utilizați o cârpă umedă pentru a curăța unealta. Nu permiteți nicodată pătrunderea unui lichid în unealtă sau scufundarea unei piese a uneltei în lichid.

