

STANLEY®

Martillo Compacto SDS Plus
Martelete SDS Plus
SDS Plus Rotary Hammer

STHR202

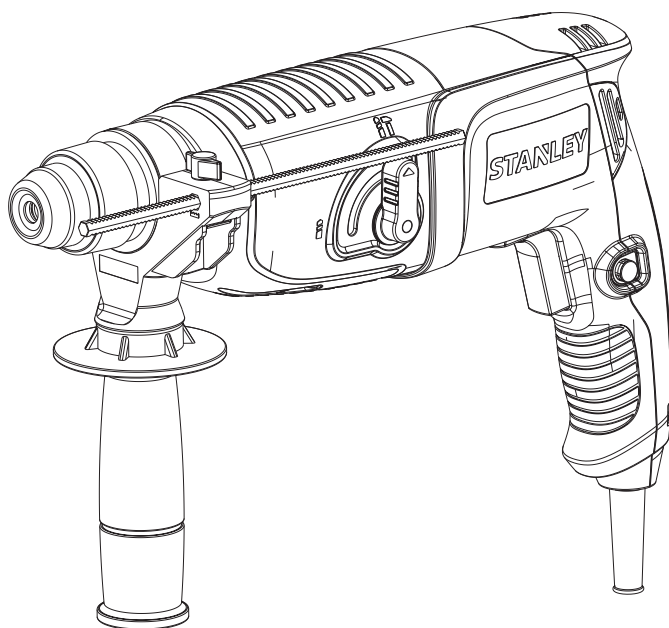

Español	3
Português	8
English	13

MANUAL DE INSTRUCCIONES MANUAL DE INSTRUÇÕES INSTRUCTION MANUAL

**ADVERTENCIA: LEASE ESTE INSTRUCTIVO ANTES DE USAR EL PRODUCTO.
ADVERTÊNCIA: LEIA ESTAS INSTRUÇÕES ANTES DE USAR O PRODUTO.
WARNING: READ INSTRUCTION MANUAL BEFORE USING PRODUCT.**

FIG. A

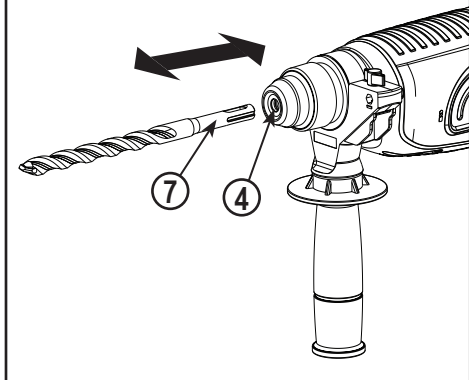

FIG. B

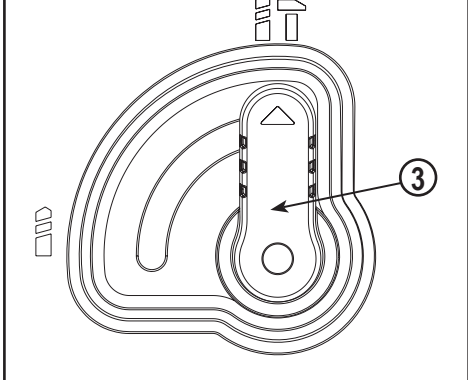

FIG. C

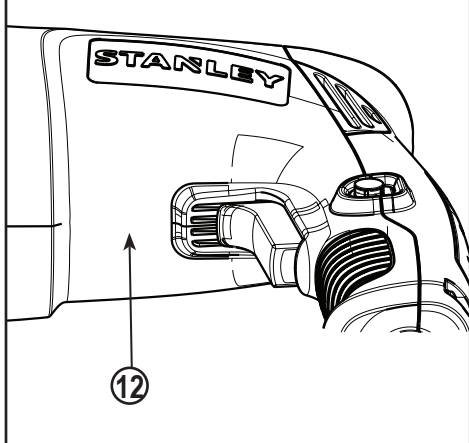

FIG. D

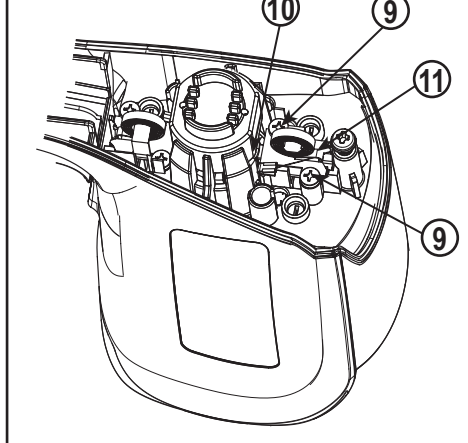

FIG. E

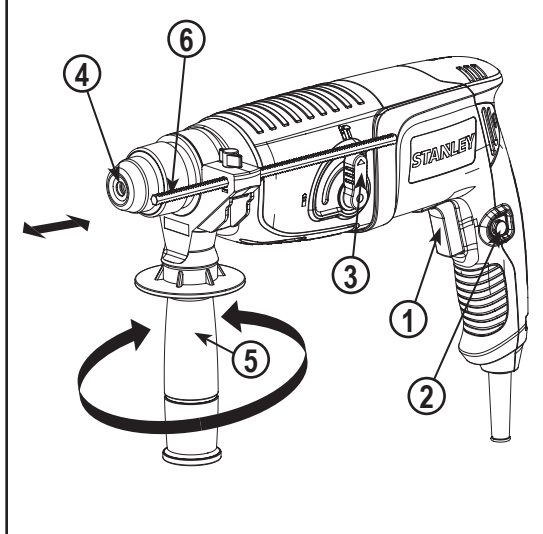
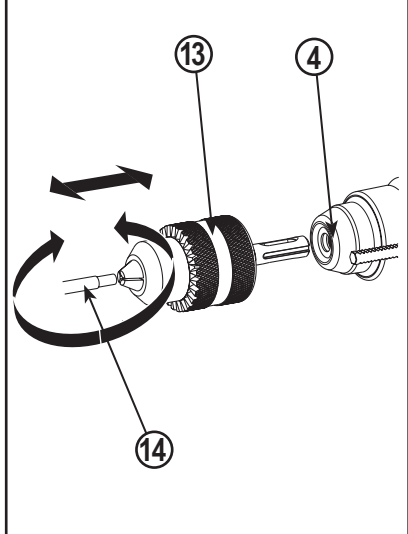

FIG. F



NO DEVUELVA ESTE PRODUCTO A LA TIENDA, comuníquese antes a las oficinas locales o con el Centro de Servicio STANLEY más cercano a usted.

CONSERVE ESTAS INSTRUCCIONES

⚠ **¡Advertencia!** Lea todas las instrucciones antes de operar el producto. El incumplimiento de todas y cada una de las instrucciones enumeradas a continuación puede provocar una descarga eléctrica, un incendio o lesiones graves.

NORMAS GENERALES DE SEGURIDAD



INSTRUCCIONES DE SEGURIDAD

Advertencias de seguridad generales para herramientas eléctricas.

¡Atención! Lea todas las advertencias e instrucciones de seguridad. En caso de no respetarse las advertencias e instrucciones indicadas a continuación, podría producirse una descarga eléctrica, incendio y/o lesión grave.

Conserve todas las advertencias e instrucciones para su posterior consulta. El término empleado en las advertencias indicadas a continuación se refiere a la herramienta eléctrica con alimentación de red (con cable) o alimentada por pila (sin cable).

1. Seguridad del área de trabajo

- a. **Mantenga limpia y bien iluminada el área de trabajo.** El desorden o una iluminación deficiente en las áreas de trabajo pueden provocar accidentes.
- b. **No utilice la herramienta eléctrica en un entorno con peligro de explosión, en el que se encuentren combustibles líquidos, gases o material en polvo.** Las herramientas eléctricas producen chispas que pueden llegar a inflamar los materiales en polvo o vapores.
- c. **Mantenga alejados a los niños y otras personas del área de trabajo al emplear la herramienta eléctrica.** Una distracción le puede hacer perder el control sobre la herramienta.

2. Seguridad eléctrica

- a. **El enchufe de la herramienta eléctrica debe corresponder a la toma de corriente utilizada. No es admisible modificar el enchufe en forma alguna. No emplee adaptadores en herramientas eléctricas dotadas con una toma de tierra.** Los enchufes sin modificar adecuados a las respectivas tomas de corriente reducen el riesgo de una descarga eléctrica.
- b. **Evite que su cuerpo toque partes conectadas a tierra como tuberías, radiadores, cocinas y refrigeradores.** El riesgo a quedar expuesto a

una descarga eléctrica es mayor si su cuerpo tiene contacto con tierra.

- c. **No exponga las herramientas eléctricas a la lluvia y evite que penetren líquidos en su interior.** Existe el peligro de recibir una descarga eléctrica si penetran ciertos líquidos en la herramienta eléctrica.
 - d. **Cuide el cable eléctrico. No utilice el cable eléctrico para transportar o colgar la herramienta eléctrica, ni tire de él para sacar el enchufe de la toma de corriente. Mantenga el cable eléctrico alejado del calor, aceite, bordes afilados o piezas móviles.** Los cables eléctricos dañados o enredados pueden provocar una descarga eléctrica.
 - e. **Al trabajar con la herramienta eléctrica en la intemperie utilice solamente cables alargadores homologados para su uso en exteriores.** La utilización de un cable alargador adecuado para su uso en exteriores reduce el riesgo de una descarga eléctrica.
 - f. **Si fuera inevitable la utilización de una herramienta eléctrica en un lugar húmedo, utilice un suministro protegido con un dispositivo de corriente residual (RCD).** La utilización de un dispositivo de corriente residual reduce el riesgo de descarga eléctrica.
Nota: El término de "Dispositivo de Corriente Residual (RCD)" puede ser sustituido por el término "Interruptor de Falla a Tierra del Circuito (GFCI)" o "Disyuntor de Fugas a Tierra (ELCB)".
- ### 3. Seguridad personal
- a. **Esté atento a lo que hace y emplee la herramienta eléctrica con prudencia.** No utilice la herramienta eléctrica si estuviese cansado, ni tampoco después de haber consumido alcohol, drogas o medicamentos. El no estar atento durante el uso de una herramienta eléctrica puede provocar serias lesiones.
 - b. **Utilice equipos de protección personal. Lleve siempre protección ocular, respiratoria y auditiva.** Los equipos de protección tales como una mascarilla antipolvo, zapatos de seguridad con suela antideslizante, casco o protectores auditivos, utilizados en condiciones adecuadas, contribuyen a reducir las lesiones personales.
 - c. **Evite una puesta en marcha involuntaria. Asegúrese de que el interruptor esté en la posición de apagado antes de conectar a la fuente de alimentación o la batería, coger o transportar la herramienta.** Si se transportan herramientas eléctricas con el dedo sobre el interruptor o si se enchufan con el interruptor encendido puede dar lugar a accidentes.
 - d. **Retire las herramientas de ajuste o llaves fijas antes de conectar la herramienta eléctrica.** Una

herramienta o llave colocada en una pieza giratoria de la herramienta eléctrica puede producir lesiones al ponerse a funcionar.

- e. **Sea precavido. Evite adoptar una posición que fatigue su cuerpo; mantenga un apoyo firme sobre el suelo y conserve el equilibrio en todo momento.** Ello le permitirá controlar mejor la herramienta eléctrica en caso de presentarse una situación inesperada.
 - f. **Utilice ropa apropiada. No vista ropa suelta o joyas. Mantenga su cabello, vestimenta y guantes lejos de las partes móviles.** Ropa suelta, joyas o cabello largo partes móviles.
 - g. **Siempre que sea posible utilizar unos equipos de aspiración o captación de polvo, asegúrese que éstos estén montados y que sean utilizados correctamente.** El empleo de equipos de recogida de polvo reduce los riesgos derivados del polvo.
- 4. Uso y cuidado de herramientas eléctricas**
- a. **No sobrecargue la herramienta eléctrica. Use la herramienta eléctrica adecuada para cada aplicación.** Con la herramienta eléctrica adecuada podrá trabajar mejor y más seguro dentro del margen de potencia indicado.
 - b. **No utilice herramientas eléctricas con un interruptor defectuoso.** Las herramientas eléctricas que no se puedan conectar o desconectar son peligrosas y deben hacerse reparar.
 - c. **Desconecte el enchufe de la fuente eléctrica y/o la batería de la herramienta eléctrica antes de realizar ajustes, cambiar accesorios o almacenar la herramienta eléctrica.** Esta medida preventiva reduce el riesgo de conectar accidentalmente la herramienta eléctrica.
 - d. **Guarde las herramientas eléctricas fuera del alcance de los niños y de las personas que no estén familiarizadas con su uso.** Las herramientas eléctricas utilizadas por personas inexpertas son peligrosas.
 - e. **Cuide sus herramientas eléctricas con esmero. Controle si funcionan correctamente, sin atascarse, las partes móviles de la herramienta eléctrica, y si existen partes rotas o deterioradas que pudieran afectar al funcionamiento de la herramienta. Si la herramienta eléctrica estuviese defectuosa haga que la reparen antes de volver a utilizarla.** Muchos accidentes se deben a herramientas eléctricas con un mantenimiento deficiente.
 - f. **Mantenga las herramientas de corte limpias y afiladas.** Las herramientas de corte mantenidas correctamente se dejan guiar y controlar mejor.
 - g. **Utilice la herramienta eléctrica, los accesorios, los útiles de la herramienta, etc. de acuerdo con**

estas instrucciones, y tenga en cuenta las condiciones de trabajo y la tarea a realizar. El uso de herramientas eléctricas para trabajos diferentes de aquellos para los que han sido concebidas puede resultar peligroso.

5. Servicio técnico

- a. **Haga reparar su herramienta eléctrica sólo por personal técnico autorizado que emplee exclusivamente piezas de repuesto originales.** Solamente así se garantiza la seguridad de la herramienta eléctrica.

6. Seguridad eléctrica



La herramienta lleva un doble aislamiento; por lo tanto no requiere una toma a tierra. Compruebe siempre que la tensión de la red corresponda al valor indicado en la placa de características.



¡Advertencia! Si el cable de alimentación esta dañado lo debe reemplazar el fabricante o su representante o una persona igualmente calificada para evitar peligro. Si el cable es reemplazado por una persona igualmente calificada pero no autorizada por STANLEY, la garantía no tendrá efecto.

- 7. **Etiquetas sobre la herramienta:** La etiqueta de su herramienta puede incluir los siguientes símbolos:

	Lea el manual de instrucciones	Hz Hertz	 Construcción Clase II
	Use protección ocular	W Watts	 Terminales de Conexión a Tierra
	Use protección auditiva	min minutos	 Símbolo de Alerta Seguridad
V Voltios			 Revoluciones o Reciprocaciones por minuto
A Amperes	 Corriente Alternata		
	 Corriente Directa		
		n ₀ Velocidad sin Carga		
			.../min..	

ADVERTENCIAS DE SEGURIDAD PARA TALADROS

- ▶ **Utilice protectores de oídos.** La exposición al ruido puede causar pérdida de audición.
- ▶ **Utilice el/los mango(s) auxiliar(es), si se suministran con la herramienta.** La pérdida de control puede causar lesiones personales.
- ▶ **Sujete la herramienta eléctrica por las superficies de agarre aisladas al realizar una operación en la que el accesorio de corte pueda entrar en contacto con cables ocultos o con su propio cable.** Si el accesorio de corte entra en contacto con un cable "cargado", esto puede hacer que las partes metálicas expuestas de la herramienta eléctrica estén "cargadas" y podría dar una descarga eléctrica al operador.

- ▶ Nunca utilice un accesorio de cincel en el modo de perforación. El accesorio se doblará en el material y girará el martillo.
- ▶ Utilice abrazaderas u otra forma práctica de asegurar y sujetar la pieza de trabajo a una plataforma estable. Sujetar la pieza de trabajo con la mano o contra su cuerpo no le brinda estabilidad y puede provocar la pérdida de control.
- ▶ Antes de taladrar paredes, suelos o techos, revise la ubicación de los cableados y tuberías.
- ▶ Evite tocar la punta de la broca después de la perforación con el fin de evitar quemaduras.
- ▶ El uso previsto se describe en este manual de instrucciones. El uso de cualquier accesorio, adaptador, o la realización de cualquier operación con esta herramienta que no sean los recomendados en este manual de instrucciones puede provocar el riesgo de lesiones corporales y/o daños a la propiedad.

SEGURIDAD DE TERCEROS

- ▶ Este aparato no está diseñado para su uso por personas (incluyendo niños) con capacidades físicas, sensoriales o mentales reducidas, o con falta de experiencia y conocimiento, a menos que sean supervisadas o instruidas acerca del uso del aparato por una persona responsable de su seguridad.
- ▶ Los niños deben ser supervisados para asegurarse de que no jueguen con el aparato.

RIESGOS RESIDUALES

Pueden surgir riesgos residuales adicionales al usar la herramienta que pueden no haber sido incluidos en las advertencias de seguridad adjuntas. Estos riesgos pueden derivarse del uso indebido, uso prolongado, etc. Incluso con la aplicación de las normas de seguridad pertinentes y la implementación de dispositivos de seguridad, algunos riesgos residuales no pueden evitarse. Éstos incluyen:

- ▶ Lesiones causadas por el contacto con partes giratorias/móviles.
- ▶ Lesiones causadas al cambiar cualquier pieza, cuchilla o accesorio.
- ▶ Lesiones causadas por el uso prolongado de una herramienta. Al utilizar cualquier herramienta durante periodos prolongados, asegúrese de tomar descansos regulares.
- ▶ Deterioro de la audición.
- ▶ Riesgos para la salud causados por respirar el polvo desarrollado al usar la herramienta (por ejemplo: al trabajar con madera, especialmente roble, haya y MDF).

USO DE UN CABLE DE EXTENSIÓN

Si es necesario utilizar un cable de extensión, por favor, use un cable de extensión aprobado que se ajuste a las especificaciones de entrada de alimentación de la herramienta (consulte los datos técnicos). El área mínima

de la sección transversal del cable conductor es de 1.5mm². Los cables deben desenredarse antes de enrollarse. Por favor, consulte la tabla siguiente.

Tamaño del conductor (mm ²)		Cable rating (Amperios)					
0.75		6					
1.00		10					
1.50		15					
2.50		20					
4.00		25					
		Longitud del cable (m)					
		7.5	15	25	30	45	60
Voltaje	Amperios	Capacidad de cable (amperios)					
		6	6	6	6	6	10
115	0 - 2.0	6	6	6	6	6	10
	2.1 - 3.4	6	6	6	6	15	15
	3.5 - 5.0	6	6	10	15	20	20
	5.1 - 7.0	10	10	15	20	20	25
	7.1 - 12.0	15	15	20	25	25	-
230	12.1 - 20.0	20	20	25	-	-	-
	0 - 2.0	6	6	6	6	6	6
	2.1 - 3.4	6	6	6	6	6	6
	3.5 - 5.0	6	6	6	6	10	15
	5.1 - 7.0	10	10	10	10	15	15
	7.1 - 12.0	15	15	15	15	20	20
	12.1 - 20.0	20	20	20	20	25	-

CARACTERÍSTICAS (Fig. E)

Esta herramienta incluye algunas o todas las siguientes características.

1. Interruptor de velocidad variable
2. Botón de bloqueo
3. Selector de modo
4. Abrazadera para herramientas
5. Mango lateral
6. Tope de profundidad

ENSAMBLAJE

⚠ **¡Advertencia!** Antes del ensamblaje, asegúrese de que la herramienta esté apagada y desenchufada.

Montaje del mango lateral (Fig. E)

⚠ **¡Advertencia!** Si usted está taladrando en concreto o ladrillos, por favor, utilice el mango lateral para su seguridad.

- ▶ Gire el mango hacia la izquierda hasta que pueda deslizar el mango lateral en la parte frontal de la herramienta.
- ▶ Gire el mango lateral a la posición deseada.
- ▶ Apriete el mango lateral, girándolo hacia la derecha.

⚠ **¡Advertencia!** Al usar la herramienta, recuerde instalar los mangos laterales adecuadamente.

Montaje de un accesorio (Fig. A)

- ▶ Limpie y engrase el vástago (7) del accesorio.
- ▶ Inserte la barra del accesorio en la abrazadera para herramientas (4).
- ▶ Empuje el accesorio hacia abajo y gírelo ligeramente hasta que encaje en las ranuras.
- ▶ Tire del accesorio para comprobar que está asegurado correctamente. La función de percusión y perforación requiere que el accesorio se pueda mover axialmente varios centímetros cuando está asegurado en la abrazadera para herramientas.
- ▶ Para quitar el accesorio, tire hacia atrás del collar (8) y saque el accesorio de la abrazadera para herramientas.

USO

△ ¡Advertencia! Utilice la herramienta con carga normal. No la sobrecargue.

△ ¡Advertencia! Antes de taladrar paredes, suelos o techos, revise la ubicación de los cableados y tuberías.

Selección del modo de funcionamiento (Fig. B)

La herramienta se puede utilizar en dos modos de funcionamiento. Con base en los requerimientos reales de trabajo, el selector de modo de perforación (3) se puede girar a la posición requerida.

Perforación de agujeros (Fig. B y F)

- ▶ Para taladrar en acero, madera y plásticos, fije el selector de modo de funcionamiento (3) en la posición 2. Al mismo tiempo, es necesario utilizar un portabrocas adecuado (13) (accesorio opcional) para sujetar la varilla de fijación.
- ▶ Inserte el portabrocas (13) en el portaherramientas (4) de acuerdo con las instrucciones para la instalación de accesorios. Gire el portabrocas para aflojar las abrazaderas en la parte frontal de la abrazadera del taladro e inserte la barra del accesorio (14) en la abrazadera y gire el portabrocas en la dirección opuesta. También puede utilizar la llave para portabrocas para apretar la abrazadera.

Taladrado de percusión (FIG.B)

- ▶ Para el taladrado de percusión en mampostería y concreto, fije el selector de modo de funcionamiento (3) en la posición T 1.
- ▶ La broca tiene que ser colocada con precisión sobre la posición del agujero a perforar. Después de eso, tire del interruptor para un efecto óptimo. Asegúrese de que la herramienta se encuentre en la posición correcta para evitar que el taladro se desvíe del agujero.
- ▶ Cuando el agujero se llene de residuos o polvo fino, no ejerza más presión. La herramienta debe ser

puesta en estado de marcha libre antes de retirar parte de la broca del agujero. Si esto se repite un par de veces, el bloqueo en el agujero se liberará y se puede reanudar la perforación normal.

△ ¡Advertencia! Si la broca golpea cemento o la barra de refuerzo de acero en el cemento, la herramienta podría dar un culatazo peligroso. Por favor, sujete la herramienta firmemente en una posición balanceada y estable en todo momento para evitar que este culatazo.

Dispositivo de embrague de sobrecarga

Si la broca se atrapa o engancha, la fuerza motriz transmitida al eje de perforación será interrumpida. Esto genera un fuerte culatazo, por lo que sería necesario sujetar la herramienta firmemente con ambas manos para permanecer en una posición estable.

Ajuste de la profundidad de perforación (Fig. E)

El tope de profundidad es una característica muy conveniente para garantizar la uniformidad en la profundidad de la perforación. Afloje el mango lateral para ajustar el medidor de profundidad de acuerdo con la profundidad requerida. Después de esto, apriete el mango lateral.

- ▶ Afloje el mango lateral (5), girándolo hacia la izquierda.
- ▶ Fije el tope de profundidad (6) a la posición requerida. La profundidad máxima de perforación es igual a la distancia entre la punta de la broca y el extremo delantero del tope de profundidad.
- ▶ Apriete el mango lateral, girándolo hacia la derecha.

Encendido y apagado

△ ¡Advertencia! Antes de conectar la herramienta a la fuente de alimentación, asegúrese de que el interruptor pueda moverse libremente, y pueda volver a su posición original una vez liberado.

- ▶ Para encender la herramienta, presione el interruptor de velocidad variable (1).
- ▶ La velocidad de la herramienta depende de qué tanto presione el interruptor.
- ▶ Como regla general, use velocidades bajas para brocas de diámetro grande y altas velocidades para brocas de diámetro más pequeño.
- ▶ Para una operación continua, presione el botón de bloqueo (2) y suelte el interruptor de velocidad variable.
- ▶ Para apagar la herramienta, suelte el interruptor de velocidad variable. Para apagar la herramienta cuando está en operación continua, presione el interruptor de velocidad variable una vez más y suéltelo.

MANTENIMIENTO

Su aparato/herramienta alámbrica/inalámbrica STANLEY ha sido diseñada para funcionar durante un largo periodo de tiempo con un mínimo de mantenimiento. Su funcionamiento satisfactorio y continuo depende de un cuidado adecuado y limpieza regular.

⚠ **¡Advertencia!** Antes de realizar cualquier operación de mantenimiento en las herramientas eléctricas alámbricas/inalámbricas:

- ▶ Apague y desenchufe el aparato/herramienta.
- ▶ O apague y retire la batería del aparato/herramienta si el aparato/herramienta tiene batería independiente.
- ▶ O agote la batería por completo si está integrada y luego apáguelo.
- ▶ Desenchufe el cargador antes de limpiarlo. Su cargador no requiere ningún mantenimiento aparte de la limpieza regular.
- ▶ Limpie con regularidad las ranuras de ventilación de su aparato/herramienta/cargador con un cepillo suave o un paño seco.
- ▶ Limpie con regularidad la carcasa del motor con un paño húmedo. No use limpiadores abrasivos o a base de solventes.
- ▶ Abra periódicamente el portabrocas y dé ligeros golpes para eliminar el polvo del interior (cuando esté puesto).

Reemplazar las escobillas de carbón (Fig. D)

Lubricación

- ▶ Reemplace e inspeccione las escobillas de carbón con regularidad. Una vez que estén completamente desgastadas por el uso continuo, éstas tendrán que ser reemplazadas. Las escobillas de carbón deben mantenerse limpias y deben poder deslizarse libremente dentro del portaescobillas. Ambas escobillas de carbón deberán ser reemplazadas al mismo tiempo.
- ▶ Retire los tornillos fijos (9) en la escobilla de carbón para retirar la escobilla (10) y el portaescobillas.
- ▶ Retire el muelle de compresión que soporta la escobilla de carbón (11) en el portaescobillas e inserte una nueva escobilla que cumpla con las especificaciones.
- ▶ Coloque el portaescobillas de nuevo y regrese el muelle de compresión a su posición original.

LIMPIEZA

⚠ **¡Advertencia!** Sople la suciedad y el polvo de la carcasa principal con aire seco cada vez que encuentre suciedad acumulada en y alrededor de los orificios de ventilación. Use protección ocular y una máscara antipolvo aprobadas al realizar este procedimiento.

⚠ **¡Advertencia!** Nunca utilice solventes u otros productos químicos abrasivos para limpiar las piezas no metálicas de la herramienta. Estos productos químicos pueden debilitar el material de las piezas. Use sólo jabón neutro y un trapo húmedo para limpiar la herramienta.

Nunca deje que cualquier líquido entre en la herramienta; nunca sumerja ninguna parte de la herramienta en líquidos.

ACCESORIOS

Los accesorios que se recomiendan para la herramienta están disponibles en su distribuidor local o en el centro de mantenimiento autorizado.

PROTECCIÓN DEL MEDIO AMBIENTE



Separación de desechos. Este producto no debe desecharse con la basura doméstica normal. Si llega el momento de reemplazar su producto STANLEY o éste ha dejado de tener utilidad para usted, no lo deseche con la basura doméstica normal. Asegúrese de que este producto se deseche por separado.



La separación de desechos de productos usados y embalajes permite que los materiales puedan reciclarse y reutilizarse. La reutilización de materiales reciclados ayuda a evitar la contaminación medioambiental y reduce la demanda de materias primas. La normativa local puede ofrecer la separación de desechos de productos eléctricos de uso doméstico en centros municipales de recogida de desechos o a través del distribuidor cuando adquiere un nuevo producto.

INFORMACIÓN DE SERVICIO

Todos los Centros de Servicio de STANLEY cuentan con personal altamente capacitado dispuesto a brindar a todos los clientes un servicio eficiente y confiable en la reparación de herramientas eléctricas. Para mayor información acerca de nuestros centros de servicio autorizados y si necesita consejo técnico, reparaciones o piezas de repuesto originales de fábrica, comuníquese a su oficina local.

ESPECIFICACIONES

	STHR202
Potencia	620W
Voltaje	
AR	220V~ 50Hz
B2C	220V~ 50-60Hz
B3	120V~ 60Hz
B2	220V~ 60Hz
BR	127V~ 60Hz
Velocidad sin carga	0 - 1250/min (rpm)
Golpes por minuto	0 - 3900 gpm (bpm)
Energía de impacto	1,34J
Modos	2
Capacidad máxima	
Concreto	20mm
Acero	13mm
Madera	25mm
Peso	2,6kg

8 • PORTUGUÊS

NÃO DEVOLVA ESTE PRODUTO NA LOJA,
entre em contato com o Centro de Serviço STANLEY
mais próximo de sua localidade.

REGRAS GERAIS DE SEGURANÇA

△ **Aviso!** Leia e compreenda todas as instruções. O descumprimento das instruções abaixo pode causar choques elétricos, incêndio e/ou lesões pessoais graves.

GUARDE ESTAS INSTRUÇÕES



INSTRUÇÕES DE SEGURANÇA Advertências gerais de segurança para ferramentas elétricas.

△ **Advertência!** Leia todas as advertências e instruções de segurança. Caso as advertências e instruções abaixo não sejam seguidas, podem ocorrer choques elétricos, incêndio e/ou lesões graves. Guarde todas as advertências e instruções para referência futura.

O termo “Ferramenta Elétrica” em todas as advertências listadas, abaixo se refere a ferramenta elétrica (com fio) operada por rede elétrica ou ferramenta elétrica operada por bateria (sem fio).

1. Segurança na área de trabalho

- a. **Mantenha a área de trabalho limpa e bem iluminada.** Áreas desarrumadas e mal iluminadas são propícias a acidentes.
- b. **Não trabalhe com ferramentas elétricas em áreas com risco de explosão, nas quais se encontrem líquidos, gases ou poeiras inflamáveis.** As ferramentas elétricas produzem faíscas que podem provocar incêndios de poeiras ou vapores.
- c. **Mantenha crianças e outras pessoas afastadas durante a utilização da ferramenta elétrica.** As distrações podem dar origem e fazer com que perca o controle da ferramenta.

2. Segurança elétrica

- a. **O plug da ferramenta elétrica deve encaixar na tomada. O plug não deve ser modificado de modo algum. Não utilize quaisquer plugs adaptadores com ferramentas elétricas ligadas à terra.** Plugs sem modificações e tomadas adequadas reduzem o risco de choques elétricos.
- b. **Evite que o corpo entre em contato com superfícies ligadas à terra, como tubulações, radiadores, fogões e refrigeradores.** Existe um maior risco de choque elétrico se o seu corpo estiver ligado à terra.
- c. **As ferramentas elétricas não podem ser expostas a chuva nem a umidade.** A penetração de água na ferramenta elétrica aumenta o risco de choques elétricos.

- d. **Manuseie o cabo com cuidado. O cabo não deve ser utilizado para transportar ou pendurar a ferramenta, nem para puxar o plug da tomada.** Mantenha o cabo afastado de calor, óleo, pontas afiadas ou partes móveis. Cabos danificados ou torcidos aumentam o risco de choques elétricos.
- e. **Quando trabalhar com uma ferramenta elétrica ao ar livre, utilize um cabo de extensão apropriado para esse fim.** A utilização de um cabo apropriado para áreas ao ar livre reduz o risco de choques elétricos.
- f. **Se for inevitável trabalhar com uma ferramenta elétrica num local úmido, utilize um Dispositivo de Corrente Residual (RCD).** A utilização de um RCD reduz o risco de choque elétrico.

3. Segurança pessoal

- a. **Mantenha-se atento, observe o que está fazendo e seja prudente ao trabalhar com a ferramenta elétrica. Não utilize uma ferramenta elétrica se estiver cansado ou sob a influência de drogas, álcool ou medicamentos.** Um momento de falta de atenção durante a utilização de ferramentas elétricas poderá causar graves lesões.
 - b. **Utilize equipamentos de proteção. Use sempre óculos de proteção.** Use equipamentos de proteção como, por exemplo, máscara anti-poeiras, sapatos de segurança anti-derrapantes, capacete de segurança ou protetor auricular, de acordo com o tipo e a aplicação de ferramenta elétrica, reduz o risco de lesões.
 - c. **Evite partidas repentinas. Certifique-se de que o botão está desligado antes de ligar a ferramenta à corrente elétrica e/ou a bateria, pegando ou transportando a ferramenta.** Transportar ferramentas elétricas com o dedo no botão ou ligar ferramentas elétricas à tomada com o interruptor na posição de ligado pode dar origem a acidentes.
 - d. **Retire eventuais chaves de ajuste ou chaves de fenda, antes de ligar a ferramenta elétrica.** Uma chave de fenda ou chave de ajuste que se encontre numa peça rotativa da ferramenta elétrica poderá causar lesões.
 - e. **Não se incline. Mantenha-se sempre bem posicionado e em equilíbrio.** Desta forma, será mais fácil controlar a ferramenta elétrica em situações inesperadas.
 - f. **Utilize vestuário adequado. Não utilize roupas largas nem jóias. Mantenha os cabelos, roupas e luvas afastadas das peças em movimento.** Roupas largas, jóias ou cabelos longos podem ficar presos nas peças em movimento.
- #### 4. Uso e cuidados com a ferramenta elétrica
- a. **Não sobrecarregue a ferramenta elétrica. Utilize a ferramenta elétrica adequada para o trabalho pretendido.** A ferramenta elétrica correta realizará o

trabalho da melhor forma e com mais segurança, com a potência com que foi projetada.

- b. **Não utilize a ferramenta elétrica se o botão liga/desliga não funcionar.** Qualquer ferramenta elétrica que não possa ser controlada com o botão é perigoso e terá de ser reparado.
- c. **Desligue o plug da tomada e/ou a bateria da tomada antes de proceder qualquer ajuste, trocar acessórios ou guardar ferramentas elétricas.** Estas medidas de prevenção de segurança reduzem o risco de uma partida repentina da ferramenta elétrica.
- d. **Estas medidas de prevenção de segurança reduzem o risco de uma partida repentina da ferramenta elétrica.** As ferramentas elétricas são perigosas se utilizadas por pessoas não qualificadas.
- e. **Faça a manutenção das ferramentas elétricas. Verifique se as partes móveis estão desalinhasadas ou bloqueadas, se existem peças partidas ou qualquer outra situação que possa afetar o funcionamento das ferramentas elétricas. As peças danificadas devem ser reparadas antes da utilização da ferramenta elétrica.** Muitos acidentes tem como causa uma manutenção insuficiente das ferramentas elétricas.
- f. **Mantenha as ferramentas de corte sempre afiadas e limpas.** As ferramentas de corte com a manutenção adequada e as extremidades afiadas bloqueiam com menos frequência e são mais fáceis de controlar.
- g. **Utilize a ferramenta elétrica, acessórios e peças de ferramenta de acordo com estas instruções, considerando as condições de trabalho e a tarefa a ser executada.** A utilização da ferramenta elétrica para fins diferentes das normas de utilização podem resultar em situações perigosas.

5. Serviço

- a. **Peça a um técnico para fazer a manutenção de sua ferramenta elétrica utilizando apenas peças de reposição idênticas.** Isso garantirá que a segurança da ferramenta elétrica será mantida.

6. Segurança elétrica



Sua Ferramenta tem isolamento duplo, portanto, não é necessário o uso de fio terra. Sempre verifique a voltagem da rede elétrica que corresponda a voltagem da placa de classificação.



Advertência! Se o cabo de força estiver danificado, deverá ser substituído pelo fabricante, pelo Centro de Serviço Autorizado da STANLEY ou uma pessoa igualmente qualificada para evitar acidentes. Se o cabo for reparado ou substituído por uma pessoa qualificada, mas não autorizada pela STANLEY,

a garantia será perdida.

7. Rótulos da ferramenta

A etiqueta da ferramenta pode conter os seguintes símbolos:

	Leia o manual de instruções	Hz Hertz	 Construção Classe II
	Use proteção para olhos	W Watts	 Terminale de Aterramento
	Use Proteção Auditiva	min minutos	 Símbolo de Alerta de Segurança
	V Volts	~ Corrente Alternada	 Revolução por min. ou alternância por minuto
	A Amperes	— Corrente Direta /min..	
		n ₀ Sem Velocidade de Carga		

ADVERTÊNCIAS DE SEGURANÇA PARA BROCAS

- ▶ **Utilize protetores auditivos.** A exposição ao barulho pode ocasionar perda auditiva.
- ▶ **Utilize os cabo(s) auxiliar(es), caso estiverem incluídos nesta ferramenta.** A perda de controle da ferramenta pode ocasionar lesões físicas.
- ▶ **Segure a ferramenta elétrica pelas superfícies ou cabos isolados quando fizer qualquer operação onde o acessório de corte possa entrar em contato com fios escondidos ou com seu próprio fio.** Se o acessório de corte entrar em contato com um fio "eletrificado", isto pode ocasionar que as partes metálicas expostas da ferramenta elétrica fiquem "eletrificadas" e poderia causar uma descarga elétrica no operador.
- ▶ **Nunca use um acessório de cinzel quando fizer perfurações.** O acessório pode dobrar-se no material e o martelo vai girar.
- ▶ **Utilize sargentos ou outras formas práticas para segurar e fixar a peça a ser trabalhada numa plataforma estável.** Segurar a peça a ser trabalhada com a mão ou com o corpo não será estável e pode ocasionar perda de controle.
- ▶ **Antes de perfurar paredes, chãos ou tetos, revise a localização dos fios elétricos e canos.**
- ▶ **Evite tocar a ponta da broca depois da perfuração para evitar queimaduras.**
- ▶ **O uso previsto está descrito neste manual de instruções.** Caso utilizar qualquer acessório, adaptador, ou realizar qualquer operação com esta ferramenta que não estiver recomendada neste manual de instruções, pode provocar o risco de lesões corporais e/ou danos materiais.

10 • PORTUGUÊS

SEGURANÇA DE TERCEIROS

- ▶ Este aparelho não foi desenhado para ser usado por pessoas (incluindo crianças) com capacidades físicas, sensoriais ou mentais reduzidas, ou com falta de experiência e conhecimentos, a não ser que sejam supervisadas ou instruídas sobre o funcionamento do aparelho por uma pessoa responsável pela sua segurança.
- ▶ As crianças devem ser supervisadas para ter certeza de não brincarem com o aparelho.

RISCOS RESIDUAIS

Podem surgir riscos residuais adicionais ao usar a ferramenta que podem não ter sido incluídos nas advertências de segurança adjuntas. Estes riscos podem ser originados pelo uso indevido, uso prolongado, etc. Inclui-se com a aplicação das normas de segurança pertinentes e a implementação de dispositivos de segurança, alguns riscos residuais não podem ser evitados. Estes incluem:

- ▶ Ferimentos causados pelo contato com partes giratórias/móveis.
- ▶ Ferimentos causados pelo contato com qualquer peça, lâmina ou acessório.
- ▶ Ferimentos causados pelo uso prolongado de uma ferramenta. Ao usar qualquer ferramenta durante períodos prolongados, certifique-se de tomar descansos regulares.
- ▶ Deterioro da audição.
- ▶ Riscos para a saúde causados por respirar o pó derivado do uso da ferramenta (por exemplo: ao trabalhar com madeira, especialmente carvalho, faia e MDF).

USO DE UM FIO DE EXTENSÃO

Se for necessário usar um fio de extensão, por favor, use um fio de extensão aprovado que se ajuste as especificações da fonte de alimentação elétrica da ferramenta (consulte os dados técnicos). A área mínima da seção transversal do fio condutor é de 1,5mm². Os fios devem estar desenrolados antes de serem enrolados de novo. Por favor, consulte a seguinte tabela.

Tamanho do condutor (mm ²)	Capacidade do fio (ampères)	Comprimento do fio (m)					
0.75	6	7.5	15	25	30	45	60
1.00	10						
1.50	15						
2.50	20						
4.00	25						

Tensão	Ampères	Capacidade do fio (ampères)					
115	0 - 2.0	6	6	6	6	6	10
	2.1 - 3.4	6	6	6	6	15	15
	3.5 - 5.0	6	6	10	15	20	20
	5.1 - 7.0	10	10	15	20	20	25
	7.1 - 12.0	15	15	20	25	25	-
	12.1 - 20.0	20	20	25	-	-	-
230	0 - 2.0	6	6	6	6	6	6
	2.1 - 3.4	6	6	6	6	6	6
	3.5 - 5.0	6	6	6	6	10	15
	5.1 - 7.0	10	10	10	10	15	15
	7.1 - 12.0	15	15	15	15	20	20
	12.1 - 20.0	20	20	20	20	25	-

CARACTERÍSTICAS (Fig. E)

Esta ferramenta inclui algumas ou todas as seguintes características.

1. Botão de velocidade variável
2. Botão de bloqueio
3. Alavanca de funções
4. Orifício para ferramentas
5. Cabo lateral
6. Trava de profundidade

ENSAMBLAGEM

⚠ **Advertência!** Antes de começar a montagem, verifique que a ferramenta esteja apagada e desconectada.

Montagem do cabo lateral (Fig. E)

⚠ **Advertência!** Se estiver perfurando concreto ou tijolos, por favor, use o cabo lateral para sua segurança.

- ▶ Vire o cabo para esquerda até poder deslizar o cabo lateral para a parte frontal da ferramenta.
- ▶ Vire o cabo lateral até a posição desejada.
- ▶ Aperte o cabo lateral, virando-o para direita

⚠ **Advertência!** Quando usar a ferramenta, não se esqueça de instalar os cabos laterais adequadamente.

Montagem de um acessório (Fig. A)

- ▶ Limpe e lubrifique o pino (7) do acessório.
- ▶ Insira a barra do acessório no orifício para ferramentas (4).
- ▶ Empurre o acessório para baixo e vire-o levemente até encaixar nas ranhuras.
- ▶ Puxe o acessório para comprovar que esteja completamente firme. A função de martelamento e perfuração requerem que o acessório possa se mexer axialmente vários centímetros quando estiver fixo no orifício para ferramentas.
- ▶ Para tirar o acessório, puxe a rosca para trás (8) e tire o acessório do orifício para ferramentas.

USO

⚠ **Advertência!** Utilize a ferramenta com carga normal. Não sobrecarregue.

⚠ **Advertência!** Antes de perfurar paredes, chãos ou tetos, revise a localização dos fios elétricos e canos.

Seleção das funções (Fig. B)

A ferramenta pode ser usada em duas modalidades de funções. De acordo com os requerimentos reais do trabalho, o seletor de tipos de perfuração (3) pode girar até a posição necessária.

Perfuração de buracos (Fig. B e F)

- ▶ Para perfurar aço, madeira e plásticos, fixe o seletor de funções (3) na posição 1. Ao mesmo tempo, é necessário utilizar um porta brocas adequado (13) (acessório opcional) para fixar a varela de segurança.
- ▶ Insira o porta brocas (13) no orifício para ferramentas (4) de acordo com as instruções para a instalação de acessórios. Gire o porta brocas para afrouxar as abraçadeiras na parte frontal da abraçadeira da broca e insira a barra do acessório (14) na abraçadeira e gire o porta brocas na direção contrária. Também é possível usar a chave para porta brocas para apertar a abraçadeira.

Perfuração de martelamento (Fig. B)

- ▶ Para perfurações de martelamento em alvenaria e concreto, fixe o seletor de funções (3) na posição 2.
- ▶ A broca tem que ser posta com exatidão sobre a posição do buraco a perfurar. Depois disso, puxe o botão para um efeito certo. Verifique que a ferramenta esteja na posição correta para evitar que a broca se desvie do buraco.
- ▶ Quando o buraco ficar cheio de resíduos ou de pó fino, não pressione mais. A ferramenta deve ser posta na modalidade de marcha livre antes de retirar parte da broca do buraco. Se isto acontecer várias vezes, o bloqueio no buraco poderá ser liberado e será possível começar de novo a perfuração normal.

⚠ **Advertência!** Se a broca bater no cimento ou a barra de reforço de aço bater no cimento, a ferramenta pode dar uma chicotada perigosa. Por favor, segure a ferramenta firmemente numa posição equilibrada e estável o tempo todo para evitar essa chicotada.

Dispositivo de embreagem de sobrecarga

Se a broca ficar presa ou enganchada, a força motriz transmitida ao eixo de perfuração será interrompida. Isto pode ocasionar uma forte chicotada. Por esse motivo é necessário segurar a ferramenta de maneira firme com as duas mãos para permanecer numa posição estável.

Ajuste da profundidade da perfuração (Fig. E)

O limite de profundidade é uma característica muito conveniente para garantir a uniformidade na profundidade da perfuração. Afrouxe o cabo lateral para ajustar o medidor de profundidade de acordo com a profundidade requerida. Depois disso, aperte o cabo lateral.

- ▶ Afrouxe o cabo lateral (5), girando-o para esquerda.
- ▶ Fixe o limite de profundidade (6) na posição requerida. A profundidade máxima de perfuração é igual à distância entre a ponta da broca e o extremo da frente do limite de profundidade.
- ▶ Aperte o cabo lateral, girando-o para direita.

Ligado e desligado

⚠ **Advertência!** Antes de conectar a ferramenta numa fonte elétrica de alimentação, verifique que o botão para ligar/desligar possa mexer-se livremente, e seja possível que volte para sua posição original depois de ser liberado.

- ▶ Para ligar a ferramenta, aperte o botão da velocidade variável (1).
- ▶ A velocidade da ferramenta depende de quanto for pressionado o botão.
- ▶ Como regra geral, use velocidades baixas para brocas de diâmetro grande e velocidades altas para brocas de diâmetro menor.
- ▶ Para uma operação contínua, pressione o botão de bloqueio (2) e solte o botão de velocidade variável.
- ▶ Para desligar a ferramenta, solte o botão de velocidade variável. Para apagar a ferramenta quando estiver ainda em movimento, pressione o botão de velocidade variável mais uma vez e solte-o.

MANUTENÇÃO

Seu aparelho/ferramenta com fio/sem fio STANLEY foi desenhada para funcionar durante um longo período de tempo, com um mínimo de manutenção. Seu funcionamento satisfatório e contínuo depende de um cuidado adequado e limpeza regular.

⚠ **Cuidado!** Antes de realizar qualquer operação de manutenção nas ferramentas elétricas com fio/sem fio:

- ▶ Desligue e desconecte o aparelho /ferramenta.
- ▶ Ou desligue e retire a bateria do aparelho/ferramenta, caso o aparelho/ferramenta tenha uma bateria independente.
- ▶ Ou esgote a bateria por completo caso esteja integrada e depois desligue-o.
- ▶ Desligue o carregador antes de limpá-lo. Seu carregador não precisa de nenhuma manutenção além da limpeza regular.
- ▶ Limpe regularmente as ranhuras de ventilação de seu aparelho/ferramenta/carregador, com uma escova suave ou com um pano seco.

- ▶ Limpe regularmente o corpo do motor com um pano úmido. Não use limpadores abrasivos ou a base de solventes.
- ▶ Abra periodicamente o porta-brocas e realize leves golpes para eliminar o pó do interior (quando estiver colocado).

Substituir as escovas de carbono (Fig. D) Lubrificação

- ▶ Substitua e inspecione as escovas de carbono regularmente. Quando estiverem completamente desgastadas pelo uso contínuo, as escovas de carbono terão que ser substituídas. As escovas de carbono devem estar sempre limpas y poder escorregar livremente dentro do porta-escovas. As duas escovas de carbono devem ser substituídas ao mesmo tempo.
- ▶ Tire os parafusos fixos (9) da escova de carbono para retirar a escova de carbono (10) e o porta escovas.
- ▶ Retire a mola de compressão que segura a escova de carbono (11) no porta-escovas e insira uma nova escova de carbono que cumpra com as especificações.
- ▶ Coloque o porta-escovas de novo e coloque a mola de compressão na sua posição original

LIMPEZA

⚠ **Advertência!** Assopre a sujeira e o pó da carcaça principal com ar seco cada vez que observar que existe sujeira acumulada nos orifícios de ventilação e ao redor deles. Use proteção ocular e uma máscara antipó aprovadas para realizar esta atividade.

⚠ **Advertência!** Nunca utilize solventes ou outros produtos químicos abrasivos para limpar as peças não metálicas da ferramenta. Esses produtos químicos podem debilitar o material das peças. Use somente sabão neutro e um pano úmido para limpar a ferramenta. Nunca deixe nenhum líquido entrar na ferramenta; nunca submerja nenhuma parte da ferramenta em líquidos.

ACESSÓRIOS

Há uma variedade de acessórios encontrados em centros de serviço autorizados recomendados para o uso com sua ferramenta.

⚠ **Cuidado!** O uso de qualquer acessório não recomendado para esta ferramenta pode ser perigoso.

PROTEÇÃO DO MEIO AMBIENTE



Coleta Seletiva. Este produto não deve ser descartado junto com o lixo doméstico normal. Caso ache necessário que seu produto STANLEY seja substituído, ou caso não seja mais útil para você, não jogue-o fora junto com o lixo doméstico normal. Disponibilize este produto para coleta seletiva.



A coleta seletiva de produtos e embalagens usadas permite que os materiais sejam reciclados e utilizados novamente. A reutilização de materiais reciclados ajuda a prevenir poluição ambiental e reduz a demanda de matéria prima. Regulamentos locais podem prever a coleta seletiva de produtos elétricos, em lixeiras municipais ou pelo vendedor ao comprar um produto novo.

INFORMAÇÕES DE SERVIÇO

A STANLEY possui uma das maiores Redes de Serviços do País, com técnicos treinados para manter e reparar toda a linha de produtos STANLEY. **Ligue: 0800-703 4644**, para saber qual é a mais próxima de sua localidade.

ESPECIFICAÇÕES

ESPECIFICAÇÕES	STHR202
Potência de entrada	620W
Tensão	
AR	220V~ 50Hz
B2C	220V~ 50-60Hz
B3	120V~ 60Hz
B2	220V~ 60Hz
BR	127V~ 60Hz
Velocidade sem carga	0 - 1250/min (rpm)
Frequência de percussão	0 - 3900 gpm (bpm)
Energia de impacto	1,34J
Modos	2
Capacidade máxima	
Concreto	20mm
Aço	13mm
Madeira	25mm
Peso	2,6kg

DO NOT RETURN THIS PRODUCT TO THE STORE,
first contact your local STANLEY Office
or nearest authorized service center.

GENERAL SAFETY RULES

△ **Warning!** Read and understand all instructions. Failure to follow all instructions listed below, may result in electric shock, fire and/or serious personal injury.

SAVE THESE INSTRUCTIONS



SAFETY INSTRUCTIONS

General power tool safety warnings.

Warning! Read all safety warnings and all instructions. Failure to follow the warnings and instructions listed below may result in electric shock, fire and/or serious injury.

Save all warnings and instructions for future reference.

The term "power tool" in all of the warnings listed below refers to your mains operated (corded) power tool or battery operated (cordless) power tool.

1. Work Area Safety

- a. **Keep work area clean and well lit.** Cluttered and dark areas invite accidents.
- b. **Do not operate power tools in explosive atmospheres, such as in the presence of flammable liquids, gases or dust.** Power tools create sparks which may ignite the dust or fumes.
- c. **Keep children and bystanders away while operating a power tool.** Distractions can cause you to lose control.

2. Electrical Safety

- a. **Power tool plugs must match the outlet. Never modify the plug in any way. Do not use any adapter plugs with earthed (grounded) power tools.** Unmodified plugs and matching outlets will reduce risk of electric shock.
- b. **Avoid body contact with earthed or grounded surfaces such as pipes, radiators, ranges and refrigerators.** There is an increased risk of electric shock if your body is earthed or grounded.
- c. **Do not expose power tools to rain or wet conditions.** Water entering a power tool will increase the risk of electric shock.
- d. **Do not abuse the cord. Never use the cord for carrying, pulling or unplugging the power tool. Keep cord away from heat, oil, sharp edges or moving parts.** Damaged or entangled cords increase the risk of electric shock.
- e. **When operating a power tool outdoors, use an extension cord suitable for outdoor use.** Use of

a cord suitable for outdoor use reduces the risk of electric shock.

- f. **If operating a power tool in a damp location is unavoidable, use a residual current device (RCD) protected supply.** Use of an RCD reduces the risk of electric shock. **Note:** The term "Residual Current Device (RCD)" can be replaced by "Ground Fault Circuit Interrupter (GFCI)" or by "Earth Leakage Circuit Breaker (ELCB)".

3. Personal Safety

- a. **Stay alert, watch what you are doing and use common sense when operating a power tool. Do not use a power tool while you are tired or under the influence of drugs, alcohol or medication.** A moment of inattention while operating power tools may result in serious personal injury.
- b. **Use personal protective equipment. Always wear eye protection.** Protective equipment such as dust mask, non-skid safety shoes, hard hat, or hearing protection used for appropriate conditions will reduce personal injuries.
- c. **Prevent unintentional starting. Ensure the switch is in the off-position before connecting to power source and/or battery pack, picking up or carrying the tool.** Carrying power tools with your finger on the switch or energising power tools that have the switch on invites accidents.
- d. **Remove any adjusting key or wrench before turning the power tool on.** A wrench or a key left attached to a rotating part of the power tool may result in personal injury.
- e. **Do not overreach. Keep proper footing and balance at all times.** This enables better control of the power tool in unexpected situations.
- f. **Dress properly. Do not wear loose clothing or jewellery. Keep your hair, clothing and gloves away from moving parts.** Loose clothes, jewellery or long hair can be caught in moving parts.
- g. **If devices are provided for the connection of dust extraction and collection facilities, ensure these are connected and properly used.** Use of these devices can reduce dust related hazards.

4. Power Tool Use and Care

- a. **Do not force the power tool. Use the correct power tool for your application.** The correct power tool will do the job better and safer at the rate for which it was designed.
- b. **Do not use the power tool if the switch does not turn it on and off.** Any power tool that cannot be controlled with the switch is dangerous and must be repaired.

- c. **Disconnect the plug from the power source and/or the battery pack from the power tool before making any adjustments, changing accessories, or storing power tools.** Such preventive safety measures reduce the risk of starting the power tool accidentally.
 - d. **Store idle power tools out of the reach of children and do not allow persons unfamiliar with the power tool or these instructions to operate the power tool.** Power tools are dangerous in the hands of untrained users.
 - e. **Maintain power tools. Check for misalignment or binding of moving parts, breakage of parts and any other condition that may affect the power tools operation. If damaged, have the power tool repaired before use.** Many accidents are caused by poorly maintained power tools.
 - f. **Keep cutting tools sharp and clean.** Properly maintained cutting tools with sharp cutting edges are less likely to bind and are easier to control.
- 5. Service**
- a. **Have your power tool serviced by a qualified repair person using only identical replacement parts.** This will ensure that the safety of the power tool is maintained.

6. Electrical safety



Your tool is double insulated; therefore no earth wire is required. Always check that the main voltage corresponds to the voltage on the rating plate.



Warning! If the power cord is damaged, it must be replaced by the manufacturer, authorized STANLEY Service Center or an equally qualified person in order to avoid damage or injury. If the power cord is replaced by an equally qualified person, but not authorized by STANLEY, the warranty will not be valid.

7. Labels on tool

The label on your tool may include the following symbols:



Read Instructions Manual



Use Eye Protection



Use Ear Protection

H_z Hertz

W Watts

min minutes

~ Alternating Current

== Direct Current



..... Class II Construction



..... Earthing Terminal



..... Safety Alert Symbol



.../min. Revolutions or Reciprocation per minute

V Volts

A Amperes

n₀ No-Load Speed

HAMMER SAFETY WARNINGS

- ▶ **Wear ear protectors.** Exposure to noise can cause hearing loss.
- ▶ **Use auxiliary handles supplied with the tool.** Loss of control can cause personal injury.
- ▶ **Hold power tool by insulated gripping surfaces when performing an operation where the cutting accessory may contact hidden wiring or its own cord.** Cutting accessory contacting a "live" wire may make exposed metal parts of the power tool "live" and shock the operator.
- ▶ Never use a chisel accessory in rotary mode. The accessory will bind in the material and rotate the drill.
- ▶ Use clamps or another practical way to secure and support the workpiece to a stable platform. Holding the work by hand or against your body leaves it unstable and may lead to loss of control.
- ▶ Before drilling into walls, floors or ceilings, check for the location of wiring and pipes.
- ▶ Avoid touching the tip of the drill bit after drilling so as to avoid scalding.
- ▶ The intended use is described in this instruction manual. The use of any accessory or attachment or performance of any operation with this tool other than those recommended in this instruction manual may present a risk of personal injury and/or damage to property.

SAFETY OF OTHERS

- ▶ This appliance is not intended for use by persons (including children) with reduced physical, sensory or mental capabilities, or lack of experience and knowledge, unless they have been given supervision or instruction concerning use of the appliance by a person responsible for their safety.
- ▶ Children should be supervised to ensure that they do not play with the appliance.

OTHER RISKS.

Additional residual risks may arise when using the tool which may not be included in the enclosed safety warnings. These risks can arise from misuse, prolonged use etc. In spite of the application of the relevant safety regulations and the implementation of safety devices, certain risks cannot be avoided. These include:

- ▶ Injuries caused by touching any rotating/moving parts.
- ▶ Injuries caused when changing any parts, blades or accessories.
- ▶ Injuries caused by prolonged use of a tool. When using any tool for prolonged periods ensure you take regular breaks.
- ▶ Impairment of hearing.
- ▶ Health hazards caused by breathing dust developed when using your tool (example:- working with wood, especially oak, beech and MDF.)

USING AN EXTENSION CABLE

If it is necessary to use an extension cable, please use an approved extension cable that fits the tool's power input specifications (please refer to the technical data). The minimum cross-sectional area of the conducting wire is 1.5 sq. mm. Cables should be untangled before reeling up. Please refer to the following table.

Conductor size (mm ²)		Cable rating (Amperes)					
0.75		6					
1.00		10					
1.50		15					
2.50		20					
4.00		25					
		Cable length (m)					
		7.5	15	25	30	45	60
Voltage	Amperes	Cable rating (Amperes)					
115	0 - 2.0	6	6	6	6	6	10
	2.1 - 3.4	6	6	6	6	15	15
	3.5 - 5.0	6	6	10	15	20	20
	5.1 - 7.0	10	10	15	20	20	25
	7.1 - 12.0	15	15	20	25	25	-
	12.1 - 20.0	20	20	25	-	-	-
230	0 - 2.0	6	6	6	6	6	6
	2.1 - 3.4	6	6	6	6	6	6
	3.5 - 5.0	6	6	6	6	10	15
	5.1 - 7.0	10	10	10	10	15	15
	7.1 - 12.0	15	15	15	15	20	20
	12.1 - 20.0	20	20	20	20	25	-

FEATURES (Fig. E)

This tool includes some or all of the following features.

1. Variable speed switch
2. Lock-on button
3. Mode selector
4. Tool clamp
5. Side handle
6. Depth stop

ASSEMBLY

⚠ **Warning!** Before assembly, make sure that the tool is switched off and unplugged.

Attaching the Side Handle (Fig. E)

⚠ **Warning!** When drilling holes in concrete or bricks, please use the side handle for your safety.

- ▶ Turn the grip counterclockwise until you can slide the side handle onto the front of the tool.
 - ▶ Rotate the side handle into the desired position.
 - ▶ Tighten the side handle by turning the grip clockwise.
- ⚠ **Warning!** When using the tool, remember to install the side handles properly.

Fitting an accessory (Fig.A)

- ▶ Clean and grease the shank (7) of the accessory.
- ▶ Insert the accessory bar into the tool clamp (4).
- ▶ Push the accessory down and turn it slightly until it fits into the slots.
- ▶ Pull on the accessory to check if it is properly locked. The hammering function requires the accessory to be able to move axially several centimetres when locked in the tool clamp.
- ▶ To remove the accessory, pull back the sleeve (8) and pull out the accessory tool clamp.

USE

⚠ **Warning!** Please operate tool with normal load. Do not over-load.

⚠ **Warning!** Before drilling into walls, floors or ceilings, check for the location of wiring and pipes.

Selecting the operating mode (Fig. B)

The tool can be used in two operating modes. Based on actual work requirements, the drilling mode selector (3) can be rotated to the required position.

Hole Drilling (Fig. B and F)

- ▶ For drilling in steel, wood and plastics, set the operating mode selector (3) to the **1** position. At the same time, it is necessary to use a suitable drill chuck (13) (optional accessory) to clamp the attachment rod.
- ▶ Insert the drill chuck (13) into the tool chuck (4) according to the instructions for installing attachments. Turn the drill chuck to loosen the clamps at the front-end of the drill clamp, and insert the accessory bar (14) into the clamps and turn the chuck in the opposite direction. You may also use the drill chuck key to tighten the clamp.

Hammer Drilling (Fig.B)

- ▶ For hammer drilling in masonry and concrete, set the operating mode selector (3) to the **T** position.
- ▶ The drill bit has to be placed accurately onto the drill hole position. After that, pull the switch for optimal effects. Make sure the tool is in the correct position to prevent the drill from deviating from the hole.
- ▶ When the drill hole is clogged with debris or fine powder, please don't exert any more pressure. Tool should be put in free-running state before removing part of the drill bit from the hole. If repeated a few times, the blockage in the hole would be cleared, and normal drilling can resume.

⚠ **Warning!** When the drill bit hits cement or the steel rebar in the cement, the tool may recoil dangerously. Please hold the tool tightly in a balanced and stable position at all times to prevent it from recoiling dangerously.

Overload coupling device

If the drill bit is caught or hooked, the driving force transmitted to the drill shaft will be cut off. This would generate a strong recoil, so it would be necessary to hold the tool tightly with both hands to remain in a stable position.

Setting the drilling depth (Fig. E)

The depth stop is a convenient feature to ensure uniformity in drilling depth. Loosen the side handle to adjust the depth gauge according to the required depth. After that, tighten the side handle.

- ▶ Slacken the side handle (5) by turning the grip counter clockwise.
- ▶ Set the depth stop (6) to the desired position. The maximum drilling depth is equal to the distance between the tip of the drill bit and the front end of the depth stop.
- ▶ Tighten the side handle by turning the grip clockwise.

Switching on and off

△ **Warning!** Before plugging in to the power source, make sure the switch can be flipped freely, and can return to its original position once released.

- ▶ To switch the tool on, press the variable speed switch (1). The tool speed depends on how far you press the switch.
- ▶ As a general rule, use low speeds for large diameter drill bits and high speeds for smaller diameter drill bits.
- ▶ For continuous operation, press the lock-on button (2) and release the variable speed switch.
- ▶ To switch the tool off, release the variable speed switch. To switch the tool off when in continuous operation, press the variable speed switch once more and release it.

MAINTENANCE

Your STANLEY corded/cordless appliance/tool has been designed to operate over a long period of time with a minimum of maintenance. Continuous satisfactory operation depends upon proper tool care and regular cleaning.

△ **Warning!** Before performing any maintenance on corded/ cordless power tools:

- ▶ Switch off and unplug the appliance/tool.
- ▶ Or switch off and remove the battery from the appliance/ tool if the appliance/tool has a separate battery pack.
- ▶ Or run the battery down completely if it is integral and then switch off.
- ▶ Unplug the charger before cleaning it. Your charger does not require any maintenance apart from regular cleaning.
- ▶ Regularly clean the ventilation slots in your appliance/ tool/charger using a soft brush or dry cloth.

- ▶ Regularly clean the motor housing using a damp cloth. Do not use any abrasive or solvent-based cleaner.
- ▶ Regularly open the chuck and tap it to remove any dust from the interior (when fitted).

Replace the carbon brush (Fig. D)

Lubrication

- ▶ Regularly replace and inspect the carbon brush. Once completely worn out by continuous wear and tear, it will have to be replaced. Must keep carbon brush clean and sliding freely within the brush holder. Both carbon brushes have to be replaced at the same time.
- ▶ Remove the fixed screws (9) on the carbon brush to remove the carbon brush (10) and brush holder.
- ▶ Remove the coil spring supporting the carbon brush (11) in the brush holder, and insert a new carbon brush that meets the specifications.
- ▶ Set up the brush holder again and return the supporting coil spring to its original position.

CLEANING

△ **Warning!** Blow dirt and dust out of the main housing with dry air as often as dirt is seen collecting in and around the air vents. Wear approved eye protection and approved dust mask when performing this procedure.

△ **Warning!** Never use solvents or other harsh chemicals for cleaning the non-metallic parts of the tool. These chemicals may weaken the material of the parts. Use only mild soap and damp cloth to clean the tool. Never let any liquid get inside the tool; never immerse any part of the tool into liquid.

ACCESSORIES

Recommended accessories for use with your product are available from your local dealer or authorized service center.

PROTECTING THE ENVIRONMENT



Separate collection. This product must not be disposed of with normal household waste. Should you find one day that your STANLEY product needs replacement, or if it is of no further use to you, do not dispose of it with household waste. Make this product available for separate collection.



Separate collection of used products and packaging allows materials to be recycled and used again. Re-use of recycled materials helps prevent environmental pollution and reduces the demand for raw materials. Local regulations may provide for separate collection of electrical products from the household, at municipal waste sites or by the retailer when you purchase a new product.

SERVICE INFORMATION

STANLEY offers a full network of company-owned and authorized service locations. All STANLEY Service Centers are staffed with trained personnel to provide customers with efficient and reliable power tool service. For more information about our authorized service centers and if you need technical advice, repair, or genuine factory replacement parts, contact the STANLEY location nearest you.

SPECIFICATIONS**STHR202**

Power input	620W
Voltage	
AR	220V~ 50Hz
B2C	220V~ 50-60Hz
B3	120V~ 60Hz
B2	220V~ 60Hz
BR	127V~ 60Hz
No-load speed	0 - 1250/min (rpm)
Impact rate	0 - 3900 gpm (bpm)
Impact energy	1.34J
Modes	2
Max capacity	
Concrete	20mm
Steel	13mm
Wood	25mm
Weight	2.6kg

Solamente para propósito de Argentina:
Importado por: Black & Decker Argentina S.A.
Pacheco Trade Center
Colectora Este de Ruta Panamericana
Km. 32.0 El Talar de Pacheco
Partido de Tigre
Buenos Aires (B1618FBQ)
República de Argentina
No. de Importador: 1146/66
Tel.: (011) 4726-4400

Imported by/Importado por:
Black & Decker do Brasil Ltda.
Rod. BR 050, s/n° - Km 167
Dist. Industrial II
Uberaba - MG - Cep: 38064-750
CNPJ: 53.296.273/0001-91
Insc. Est.: 701.948.711.00-98
S.A.C.: 0800-703-4644

Solamente para propósito de Colombia
Importado por: Black & Decker de Colombia, S.A.
Carrera 85D #51-65, Bodega 23
Complejo Logístico San Cayetano
Bogotá - Colombia
Tel.: 744-7100

Solamente para propósito de Chile:
Importado por: Black & Decker de Chile, S.A.
Av. Pte. Eduardo Frei M. 6001-67 Conchali
Santiago de Chile
Tel.: (56-2) 2687 1700

Impreso en China
Impresso em China
Printed in China

N412141
09/10/2014

Solamente para propósito de México:
Importado por: Black and Decker S.A. de C.V.
Avenida Antonio Dovalí Jaime
70 Torre B Piso 9
Colonia Santa Fé
Delegación Alvaro Obregón,
México D.F. 01210
Tel.: (52) 555-326-7100
R.F.C.: BDE810626-1W7

Black & Decker del Perú S.A.
Av. Enrique Meiggs 227.
Pque. Industrial - Callao
Tel.: (511) 614-4242
RUC 20266596805